

MS Series

www.e-anagnostou.gr

mail: info@e-anagnostou.gr

τηλ.κέντρο : 210 9014260



ΠΕΡΙΕΧΟΜΕΝΑ

Βασικές οδηγίες προφύλαξης

ΑΡΧΙΚΕΣ ΣΥΝΔΕΣΕΙΣ

ΛΕΙΤΟΥΡΓΙΑ ΣΕ ΠΕΡΙΠΤΩΣΗ ΔΙΑΚΟΠΗΣ ΡΕΥΜΑΤΟΣ

1. ΠΡΟΓΡΑΜΜΑΤΙΣΜΟΣ ΣΥΣΤΗΜΑΤΟΣ

- 1.1 Είσοδος σε κατάσταση προγραμματισμού
- 1.2 Αλλαγή κωδικού προγραμματισμού
- 1.3 Ρύθμιση διακοπής χρόνου αγκίστρου (FLASH)
- 1.4 Επαναφορά εργοστασιακών ρυθμίσεων
- 1.5 Χρονική καθυστέρηση για μεταφορά κλήσης
- 1.6 Ενεργοποίηση - απενεργοποίηση εξωτερικών γραμμών
- 1.7 Καθορισμός τρόπου λειτουργίας (χειροκίνητα ή μέσω απαντητικού μηνύματος)

- 1.8 Καθορισμός αυτόματης λειτουργίας για συγκεκριμένες εξωτερικές γραμμές (μέσω ηχογραφημένου μηνύματος)
- 1.9 Καθορισμός χειροκίνητης λειτουργίας για συγκεκριμένες εξωτερικές γραμμές
- 1.10 Ενεργοποίηση απενεργοποίηση άμεσης κλήσης εσωτερικού (ενώ το κέντρο είναι προγραμματισμένο σε λειτουργία αυτόματης απάντησης)
- 1.11 Δυνατότητα κουδουνίσματος στα τηλέφωνα χειριστών ενώ ο καλών ακούει το ηχογραφημένο μήνυμα.
- 1.12 Ρυθμίσεις ηχογραφημένου μηνύματος
- 1.13 Διάρκεια απαντητικού μηνύματος
- 1.14 Εγγραφή ενός ηχητικού μηνύματος
- 1.15 Καθορισμός εσωτερικής γραμμής χειριστή
- 1.16 Καθορισμός εσωτερικών γραμμών που θα χτυπούν σε κατάσταση ημερήσιας λειτουργίας
- 1.17 Απενεργοποίηση των εσωτερικών που θα χτυπούν σε κλήση μιας εξωτερικής γραμμής.
- 1.18 Απενεργοποίηση όλων των εσωτερικών ώστε να μην χτυπούν από συγκεκριμένη εξωτερική γραμμή.
- 1.19 Καθορισμός εσωτερικών γραμμών που θα χτυπούν σε κατάσταση νυχτερινής λειτουργίας
- 1.20 Απενεργοποίηση των εσωτερικών που θα χτυπούν σε κλήση μιας εξωτερικής γραμμής.
- 1.21 Απενεργοποίηση όλων των εσωτερικών ώστε να μην χτυπούν από συγκεκριμένη εξωτερική γραμμή.
- 1.22 Καθορισμός τρόπου λειτουργίας εισερχόμενης κλήσης (κουδουνίσματος) των τηλεφώνων των χειριστών (πρέπει να έχει επιλεγθεί χειροκίνητη λειτουργία).
- 1.23 Τρόπος ειδοποίησης όταν όλες οι εσωτερικές γραμμές που έχουν οριστεί είναι κατειλημμένες και υπάρχει νέα εισερχόμενη κλήση.
- 1.24 Καθορισμός τρόπου λειτουργίας εισερχόμενης κλήσης (κουδουνίσματος) σε λειτουργία αυτόματης απάντησης ηχογραφημένου μηνύματος.
- 1.25 Απόρριψη κλήσης σε λειτουργία αυτόματης απάντησης .
- 1.26 Επιλογές αν το εσωτερικό που επιλέγει ο καλών είναι κατειλημμένο (σε λειτουργία αυτόματης απάντησης)

- 1.27 Επιλογές αν το εσωτερικό που επιλέγει ο καλών δεν απαντά (σε λειτουργία αυτόματης απάντησης)
- 1.28 Πρόσθεση προθέματος (μηδενικών) προκειμένου να λειτουργεί η αναγνώριση κλήσης μεταξύ των εσωτερικών γραμμών (μια εσωτερική να καλεί μια άλλη)
- 1.29 Τρόπος επιλογής εξωτερικών γραμμών (επιλογή εξωτερικής γραμμής πληκτρολογώντας το 9).
- 1.30 Τρόπος επιλογής εξωτερικών γραμμών (άμεση επιλογή)
- 1.31 Χρονικός περιορισμός εξωτερικών κλήσεων
- 1.32 Αλλαγή αριθμοδότησης εσωτερικών τηλεφώνων
- 1.33 Αποκατάσταση αρχικής αριθμοδότησης
- 1.34 Διάρκεια κουδούνισματος, μεταφοράς και συγκράτησης
- 1.35 Μεταφορά γραμμών σε περίπτωση διακοπής ρεύματος
- 1.36 Ομαδοποίηση εσωτερικών γραμμών
- 1.37 Τρόπος λειτουργίας των εσωτερικών τηλεφώνων που έχουν ομαδοποιηθεί.

2 Κανονική λειτουργία (χειρισμοί απάντησης, κλήσης εσωτερικών, εκτροπής κλπ)

- 2.1 Επιλογή χειροκίνητης ή αυτόματης λειτουργίας
- 2.2 Εκτροπή κλήσεων σε εσωτερικά τηλέφωνα
- 2.3 Διενέργεια εξωτερικών κλήσεων
- 2.4 Μεταφορά μιας γραμμής που έχετε καλέσει
- 2.5 Επικοινωνία μεταξύ δύο εσωτερικών γραμμών
- 2.6 Απάντηση κλήσης
- 2.7 Απάντηση σε εισερχόμενη γραμμή που χτυπά σε άλλο τηλέφωνο
- 2.8 Θέση σε αναμονή μιας εξωτερικής γραμμής (Δεν ισχύει για το MS-108)
- 2.9 Μεταφορά εξωτερικής γραμμής σε άλλο εσωτερικό
- 2.10 Μεταφορά κλήση σε ομάδα εσωτερικών
- 2.11 Απάντηση σε δεύτερη κλήση κατά την διάρκεια συνομιλίας (η λειτουργία αυτή δεν είναι διαθέσιμη στο MS-108)
- 2.12 Εκτροπή κλήσης σε εξωτερική γραμμή
- 2.13 Εκτροπή κλήσης μόνο όταν η εσωτερική γραμμή είναι κατειλημμένη ή δεν απαντά
- 2.14 Ορισμός χρονικής διάρκειας συνομιλίας σε εκτρεπόμενη κλήση
- 2.15 Ένδειξη αριθμού εσωτερικού
- 2.16 Παρακολούθηση εξωτερικής γραμμής κατά προτεραιότητα

2.17 Ενεργοποίηση άμεσης κλήσης γραμματείας

2.18 Ένδειξη μην ενοχλείτε

2.19 Διαγραφή όλων των ρυθμίσεων που αφορούν ένα εσωτερικό.

2.20 Κλήση όλων των εσωτερικών

2.21 Εντολή ανοίγματος πόρτας

ΠΡΟΣΟΧΗ

Σε καμία περίπτωση μην ανοίγετε το περίβλημα της συσκευής. Υπάρχει κίνδυνος να εκτεθείτε σε επικίνδυνα υψηλή τάση.

ΠΡΟΣΟΧΗ

Στο εσωτερικό της συσκευής δεν υπάρχουν τμήματα που μπορεί να επισκευαστούν από τον χρήστη. Σε περίπτωση προβλήματος επικοινωνήστε με τον εισαγωγέα.

ΠΡΟΣΟΧΗ

Η συσκευή προορίζεται για χρήση μόνο σε εσωτερικούς χώρους. Να την εγκαθιστάτε πάντα σε ένα καλά αεριζόμενο σημείο μακριά από υγρασία.

ΠΡΟΣΟΧΗ

Σε καμία περίπτωση μην χρησιμοποιείτε το κέντρο σε περιβάλλον με εύφλεκτα αέρια, ατμούς καυσίμων ή εκρηκτικά υλικά.

ΚΑΤΑΣΤΡΟΦΗ ΤΗΣ ΣΥΣΚΕΥΗΣ ΕΞΑΙΤΙΑΣ ΚΡΟΥΣΤΙΚΩΝ ΥΠΕΡΤΑΣΕΩΝ
ΠΟΥ ΜΠΟΡΕΙ ΝΑ ΠΡΟΚΛΗΘΟΥΝ ΚΑΤΑ ΤΗΝ ΔΙΑΡΚΕΙΑ ΚΑΤΑΙΓΙΔΑΣ Η ΝΑ
ΕΠΑΧΘΟΥΝ ΣΤΟ ΗΛΕΚΤΡΙΚΟ ΔΙΚΤΥΟ ΔΕΝ ΚΑΛΥΠΤΟΝΤΑΙ ΑΠΟ ΤΗΝ
ΕΓΓΥΗΣΗ ΤΗΣ ΣΥΣΚΕΥΗΣ.

ΑΡΧΙΚΕΣ ΣΥΝΔΕΣΕΙΣ

Προσοχή στα κέντρα **108 και 206** η εντολή ανοίγματος πόρτας (ψυχρή επαφή ρελέ) δίνεται στους ακροδέκτες 1 και 4 της θύρας σύνδεσης εξωτερικής γραμμής 1 (Line1)

Προσοχή στα κέντρα **208 και 308** η εντολή ανοίγματος πόρτας (ψυχρή επαφή ρελέ) δίνεται στους ακροδέκτες 1 και 4 της θύρας σύνδεσης εξωτερικής γραμμής 3 (Line3)

Προσοχή σε καμία περίπτωση μη συνδέεται στην ψυχρή επαφή τάση μεγαλύτερη από 30V.

Η μέγιστη τάση που μπορεί να ελέγχεται μέσω της ψυχρής επαφής είναι 30V AC 2A.

For 108 view

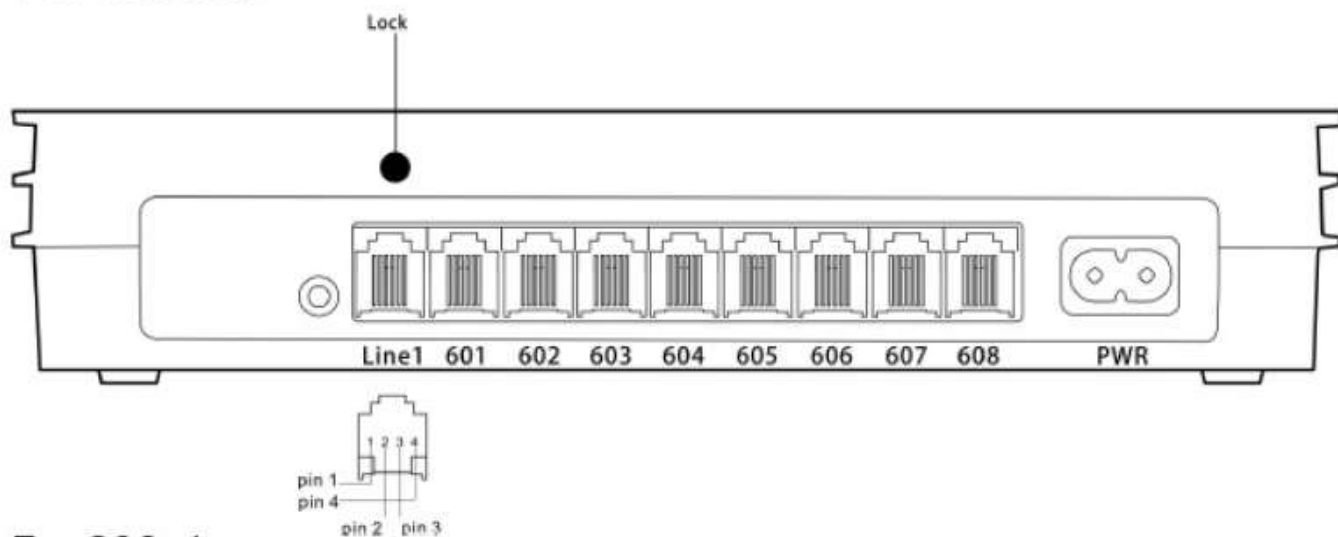

For 206 view

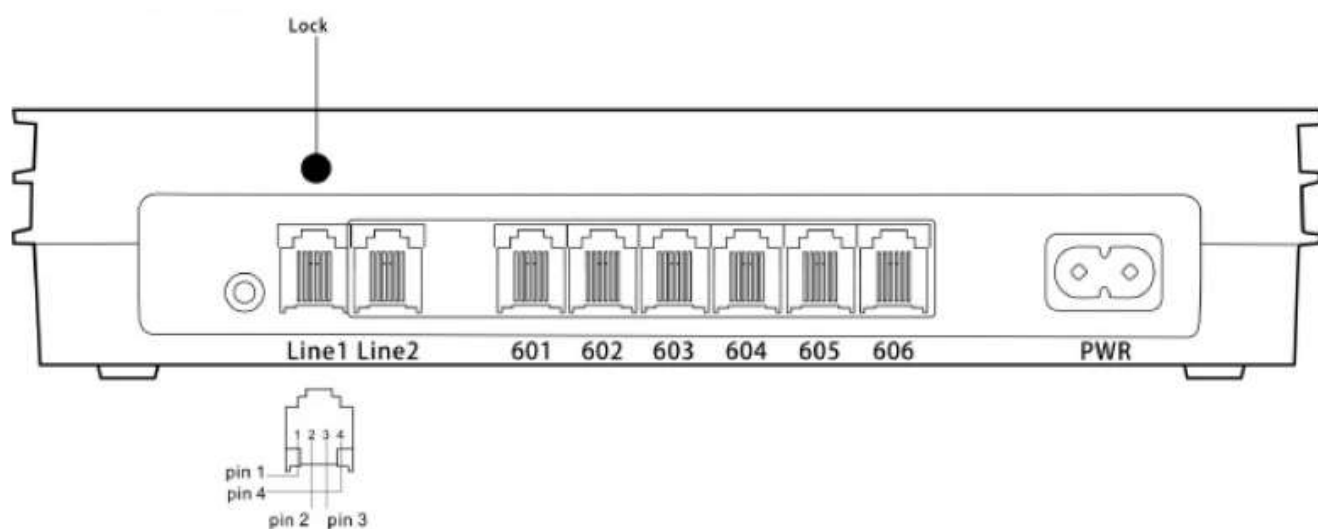

For 208 & 308 view

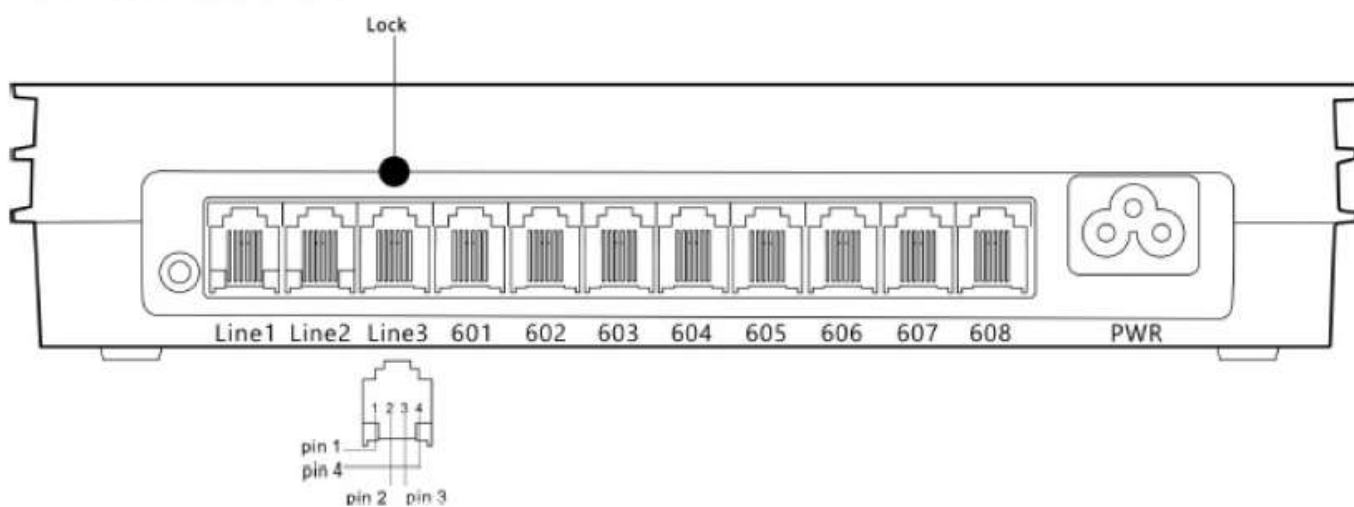

ΣΥΝΔΕΣΗ ΕΞΩΤΕΡΙΚΗΣ ΠΗΓΗΣ ΓΙΑ ΜΟΥΣΙΚΗ ΑΝΑΜΟΝΗΣ

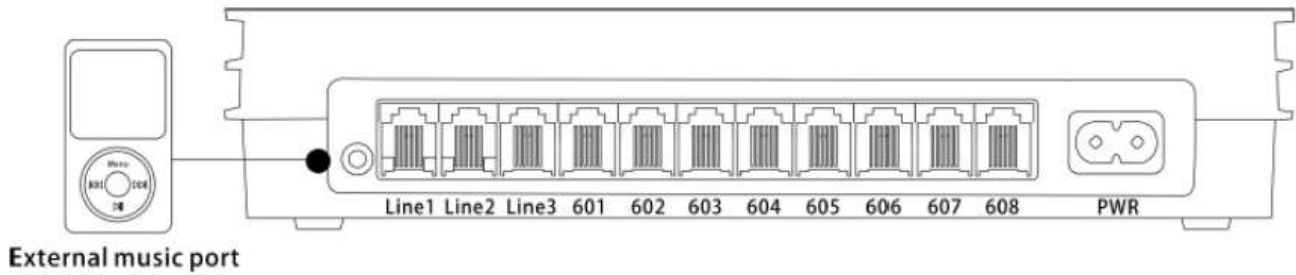

ΤΥΠΙΚΗ ΣΥΝΔΕΣΗ ΤΗΛΕΦΩΝΙΚΟΥ ΚΕΝΤΡΟΥ

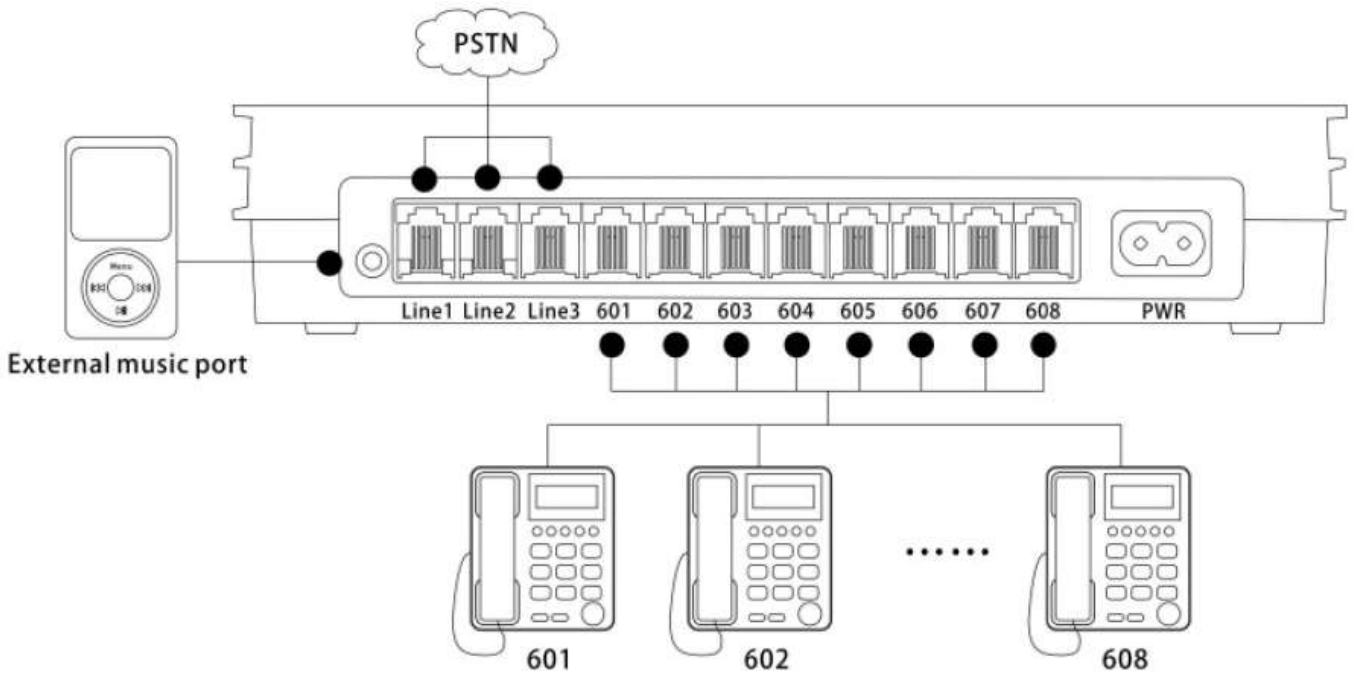

ΛΕΙΤΟΥΡΓΙΑ ΣΕ ΠΕΡΙΠΤΩΣΗ ΔΙΑΚΟΠΗΣ ΡΕΥΜΑΤΟΣ

Σε περίπτωση διακοπής ρεύματος η εξωτερική γραμμή 1 χτυπά στο εσωτερικό 602, η εξωτερική γραμμή 2 στο εσωτερικό 603 και η εξωτερική γραμμή 3 στο εσωτερικό 604. (Στο μοντέλο 206 μόνο η εξωτερική γραμμή θα χτυπά στο εσωτερικό 601 σε περίπτωση διακοπής)

1. ΠΡΟΓΡΑΜΜΑΤΙΣΜΟΣ ΣΥΣΤΗΜΑΤΟΣ

Ο προγραμματισμός του κέντρου μπορεί να γίνει χρησιμοποιώντας ένα απλό τηλέφωνο DTMF συνδεδεμένο σε οποιαδήποτε από τα εσωτερικά 601 έως 604.

Το τέλος κάθε εντολής προγραμματισμού δηλώνεται με #

Αν το εσωτερικό που θα χρησιμοποιήσετε για προγραμματισμό (601-604) έχει οριστεί να καλεί απευθείας εξωτερική γραμμή θα πρέπει αρχικά να πιέσετε * και στην συνέχεια να μπείτε στην κατάσταση προγραμματισμού.

Καλό είναι να πριν ξεκινήσετε τον προγραμματισμό της συσκευής να έχετε δημιουργήσει μια λίστα με όλες τις εντολές που θέλετε να περαστούν στο τηλεφωνικό κέντρο.

Αν μια εντολή εισαχθεί επιτυχώς θα ακουστεί ένας παρατεταμένος ήχος ενώ αν είναι λανθασμένη θα ακουστούν σύντομοι διακοπτόμενοι ήχοι.

1.1 Είσοδος σε κατάσταση προγραμματισμού

Για να μπείτε σε κατάσταση προγραμματισμού θα πρέπει να πιέσετε ***#ΚΩΔΙΚΟ**

Ο κωδικός που έχει οριστεί από το εργοστάσιο είναι **0000**.

Αν για παράδειγμα τον έχετε αλλάξει σε 5678 και χρησιμοποιείτε ένα εσωτερικό που καλεί απευθείας εξωτερική γραμμή θα πρέπει να πιέσετε



1.2 Αλλαγή κωδικού προγραμματισμού

Για να αλλάξετε τον κωδικό προγραμματισμού ενώ το κέντρο είναι ήδη σε κατάσταση προγραμματισμού πληκτρολογήστε

09NEO ΚΩΔΙΚΟ #

Αν για παράδειγμα θέλετε να αλλάξετε τον κωδικό σε 5678 πληκτρολογήστε



1.3 Ρύθμιση διακοπής χρόνου αγκίστρου (FLASH)

Ενώ το κέντρο είναι ήδη σε κατάσταση προγραμματισμού πληκτρολογήστε

00F#

Όπου το F αντιστοιχεί στον χρόνο διακοπής (από το εργοστάσιο είναι 1S)

Το F μπορεί να πάρει τις παρακάτω τιμές

F=1 0,8s

F=2 1,0s

F=3 1,2s

F=4 1,5s

F=5 1,8s

Αν για παράδειγμα θέλετε να ορίσετε το χρόνο διακοπής αγκίστρου σε 1.2sec

Πληκτρολογήστε



1.4 Επαναφορά εργοστασιακών ρυθμίσεων

Για να επαναφέρετε τις εργοστασιακές ρυθμίσεις πληκτρολογήστε



Η επαναφορά των εργοστασιακών ρυθμίσεων δεν επηρεάζει τις ρυθμίσεις των εξωτερικών γραμμών.

1.5 Χρονική καθυστέρηση για μεταφορά κλήσης

Μπορείτε να καθορίσετε το χρονικό διάστημα μετά το οποίο θα επιτρέπεται η μεταφορά της κλήσης από το εσωτερικό που έχει κάνει την κλήση σε ένα άλλο εσωτερικό. Για να ρυθμίσετε την καθυστέρηση μεταφοράς της κλήσης πληκτρολογήστε 03 TT # όπου TT η χρονική καθυστέρηση που θέλετε να επιβάλετε από 01 έως 99 sec.

Από το εργοστάσιο η χρονική καθυστέρηση μεταφοράς της κλήσης έχει οριστεί σε 5 δευτερόλεπτα.

1.6 Ενεργοποίηση - απενεργοποίηση εξωτερικών γραμμών

Ενεργοποίηση όλων των εξωτερικών γραμμών

Ενώ το κέντρο είναι σε κατάσταση προγραμματισμού πληκτρολογήστε



Προσοχή από το εργοστάσιο όλες οι γραμμές είναι απενεργοποιημένες.

Απενεργοποίηση όλων των εξωτερικών γραμμών

Ενώ το κέντρο είναι σε κατάσταση προγραμματισμού πληκτρολογήστε 0610#

Ενεργοποίηση συγκεκριμένων εξωτερικών γραμμών

Για να ενεργοποιήσετε συγκεκριμένες εξωτερικές γραμμές ενώ το κέντρο είναι σε κατάσταση προγραμματισμού πληκτρολογήστε

060M#

Όπου Μ είναι ο αριθμός της εξωτερικής γραμμής που θέλετε να ενεργοποιηθεί.

Αν για παράδειγμα θέλε στο MS-308 να ενεργοποιήσετε μόνο τις γραμμές 1 και 2

Πληκτρολογήστε

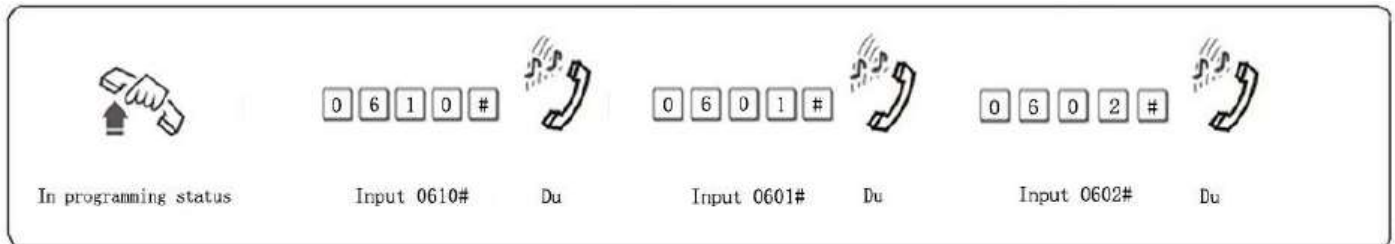

Απενεργοποίηση συγκεκριμένων εξωτερικών γραμμών

Για να απενεργοποιήσετε συγκεκριμένες εξωτερικές γραμμές ενώ το κέντρο είναι σε κατάσταση προγραμματισμού πληκτρολογήστε

061M#

Όπου Μ είναι ο αριθμός της εξωτερικής γραμμής που θέλετε να απενεργοποιηθεί.

1.7 Καθορισμός τρόπου λειτουργίας (χειροκίνητα ή μέσω απαντητικού μηνύματος)

Σημείωση: Από το εργοστάσιο το κέντρο είναι ρυθμισμένο σε χειροκίνητη λειτουργία και οι εξωτερικές γραμμές χτυπάνε απευθείας στα εσωτερικά 601 και 602.

Καθορισμός αυτόματης λειτουργίας (μέσω ηχογραφημένου μηνύματος)

Για να ορίσετε αυτόματο τρόπο λειτουργίας για όλες τις εισερχόμενες γραμμές πληκτρολογήστε 1 0 #

Σε αυτό τον τρόπο λειτουργία ο καλών θα ακούει το μήνυμα που έχετε ηχογραφήσει στο τηλεφωνικό κέντρο. Αν δεν πιέσει οποιοδήποτε εσωτερικό που αναφέρεται στο μήνυμα θα πρέπει να πιέσει 0 ώστε η γραμμή του να περάσει στο εσωτερικό τηλέφωνο που έχετε ορίσει ως τηλέφωνο χειριστή.

1.8 Καθορισμός αυτόματης λειτουργίας για συγκεκριμένες εξωτερικές γραμμές (μέσω ηχογραφημένου μηνύματος)

Για να ορίσετε αυτόματο τρόπο λειτουργίας για επιλεγμένες γραμμές

πληκτρολογήστε 1 0 Μ # όπου Μ ο αριθμός της εξωτερικής γραμμής που θέλετε

να απαντάτε αυτόματα.

Αν για παράδειγμα θέλετε να ορίσετε τις γραμμές 1 και 3 να απαντώνται με το ηχογραφημένο μήνυμα (ή γραμμή 2 θα απαντάται χειροκίνητα) πληκτρολογήστε

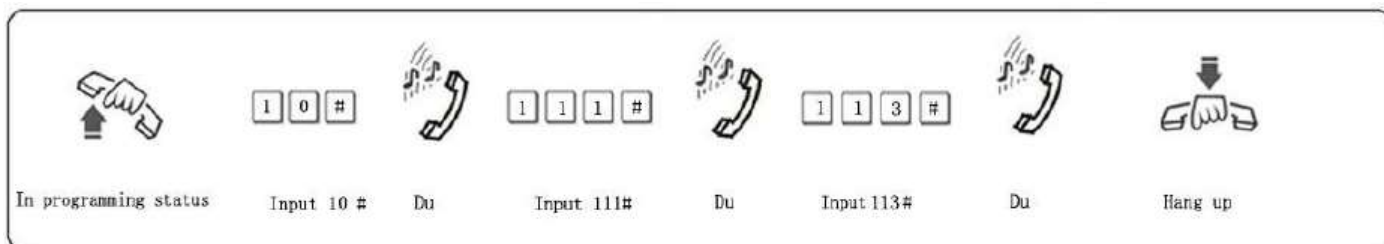

Καθορισμός χειροκίνητης λειτουργίας

Για να ορίσετε χειροκίνητη λειτουργία για όλες τις εισερχόμενες γραμμές

Πληκτρολογήστε 11#

Επιλέγοντας αυτό τον τρόπο λειτουργίας οι εξωτερικές κλήσεις θα χτυπούν απευθείας στα τηλέφωνα χειριστών που έχετε ορίσει.

1.9 Καθορισμός χειροκίνητης λειτουργίας για συγκεκριμένες εξωτερικές γραμμές

Για να ορίσετε χειροκίνητο τρόπο λειτουργίας για επιλεγμένες γραμμές πληκτρολογήστε

1 1 M # όπου M ο αριθμός της εξωτερικής γραμμής που θέλετε να απαντάτε χειροκίνητα.

Αν για παράδειγμα θέλετε να ορίσετε τις γραμμές 2 και 3 να απαντώνται χειροκίνητα (ή γραμμή 1 θα απαντάται αυτόματα) πληκτρολογήστε

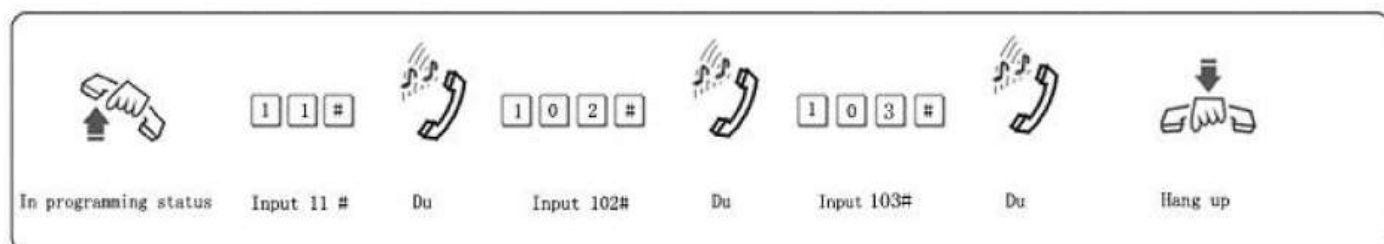

1.10 Ενεργοποίηση απενεργοποίηση άμεσης κλήσης εσωτερικού (ενώ το κέντρο είναι προγραμματισμένο σε λειτουργία αυτόματης απάντησης)

Σε λειτουργία άμεσης κλήσης εσωτερικού ο καλών θα μπορεί να πληκτρολογεί μόνο το τελευταίο νούμερο του εσωτερικού αντί του πλήρους τριψήφιου για παράδειγμα θα πιέζει 1 για να επιλέξει το εσωτερικό 601. Από το εργοστάσιο αυτή η λειτουργία είναι απενεργοποιημένη.

Οι δυνατότητες προγραμματισμού αυτής της λειτουργίας είναι οι ακόλουθες:

1546# Απενεργοποίηση της λειτουργίας άμεσης κλήσης

1547# Ενεργοποίηση της λειτουργίας άμεσης κλήσης

1548# Απενεργοποίηση άμεσης κλήσης εξωτερικών γραμμών από εσωτερικά

1549# Ενεργοποίηση άμεσης κλήσης εξωτερικών γραμμών από εσωτερικά

1.11 Δυνατότητα κουδουνίσματος στα τηλέφωνα χειριστών ενώ ο καλών ακούει το ηχογραφημένο μήνυμα.

Με αυτή τη λειτουργία ο καλών μπορεί να ακούει το ηχογραφημένο μήνυμα ενώ ταυτόχρονα κουδουνίζουν τα εσωτερικά που έχετε ορίσει (χωρίς να έχει πληκτρολογήσει κάποιο εσωτερικό ο καλών)

Οι δυνατότητες προγραμματισμού αυτής της λειτουργίας είναι οι ακόλουθες:

167# (αυτή η ρύθμιση είναι επιλεγμένη από το εργοστάσιο)

Δεν χτυπά κανένα εσωτερικό ενώ αναπαράγεται το μήνυμα σε αυτόματη λειτουργία.

1670# Ενώ αναπαράγεται το ηχογραφημένο μήνυμα σε αυτόματη λειτουργία απάντησης θα χτυπούν τα 2 εσωτερικά χειριστών του κέντρου

1671# (θα χτυπά η πρώτη ομάδα εσωτερικών)

1672# (θα χτυπά η δεύτερη ομάδα εσωτερικών)

Ενώ αναπαράγεται το ηχογραφημένο μήνυμα σε αυτόματη λειτουργία απάντησης θα χτυπά η ομάδα εσωτερικών γραμμών που έχει επιλεχθεί.

1676#

Ενώ αναπαράγεται το ηχογραφημένο μήνυμα σε αυτόματη λειτουργία απάντησης θα χτυπά το τηλέφωνο χειριστή.

1.12 Ρυθμίσεις ηχογραφημένου μηνύματος

Μπορείτε να επιλέξετε αν θα γράψετε ένα, δύο ή τρία ηχογραφημένα μηνύματα στην λειτουργία αυτόματης απάντησης. Σε κάθε περίπτωση η συνολική διάρκεια των μηνυμάτων δεν μπορεί να υπερβαίνει τα 20 δευτερόλεπτα.

Οι δυνατότητες προγραμματισμού αυτής της λειτουργίας είναι οι ακόλουθες:

0451 # Το απαντητικό μήνυμα θα είναι ενιαίο.

0452 # Θα δημιουργηθούν 2 απαντητικά μηνύματα το ένα θα αναπαράγεται σε ημερήσια λειτουργία και το άλλο σε νυκτερινή.

0453 # Θα δημιουργηθούν 3 απαντητικά μηνύματα.

1.13 Διάρκεια απαντητικού μηνύματος

Η μέγιστη συνολική διάρκεια του απαντητικού μηνύματος ή των απαντητικών μηνυμάτων είναι 20 sec.

Αν έχετε επιλέξει ένα απαντητικό μήνυμα η διάρκεια του μπορεί να είναι

20sec, Αν έχετε επιλέξει 2 μηνύματα κάθε ένα μπορεί να είναι έως 10sec.

Αν έχετε επιλέξει 3 μηνύματα τα 2 πρώτα θα είναι 8 sec και το τρίτο 6 sec.

1.14 Εγγραφή ενός ηχητικού μηνύματος

Για να γράψετε ένα ενιαίο ηχητικό μήνυμα πληκτρολογήστε 1200#

Για να ακούσετε το ηχητικό μήνυμα που έχετε ηχογραφήσει πληκτρολογήστε 1300#

Εγγραφή ενός, δύο ή τριών ηχητικών μηνυμάτων

Η μορφή της εντολής είναι 12M# όπου M ο αριθμός του μηνύματος (1, 2 ή 3)

Το πρώτο μήνυμα μπορεί να έχει τη μορφή «έχετε καλέσει την εταιρία ΑΒΓ, πληκτρολογήστε το εσωτερικό που επιθυμείτε ή 0 για τον κέντρο»

Το δεύτερο μήνυμα μπορεί να έχει τη μορφή «συγγνώμη η γραμμή είναι κατειλημμένη, πληκτρολογήστε άλλο εσωτερικό ή 0 για το κέντρο»

Το τρίτο μήνυμα μπορεί τη μορφή «συγγνώμη η γραμμή δεν απαντά, πληκτρολογήστε άλλο εσωτερικό ή 0 για το κέντρο»

☒ Το διάστημα εγγραφής ξεκινά με έναν χαρακτηριστικό τόνο και τελειώνει με τον ίδιο χαρακτηριστικό τόνο.

☒ Κάθε νέο μήνυμα διαγράφει το παλαιότερο.

Αναπαραγωγή των ηχητικών μηνυμάτων.

Για να ακούσετε το επιθυμητό ηχητικό μήνυμα πληκτρολογήστε 13M# όπου M ο αριθμός του μηνύματος (1, 2 ή 3).

Ακρόαση την μουσική αναμονής

Για να ακούσετε την μουσική που αναπαράγεται σε κατάσταση αναμονής (πρέπει να είναι συνδεδεμένη μια εξωτερική πηγή) πιέστε 14#.

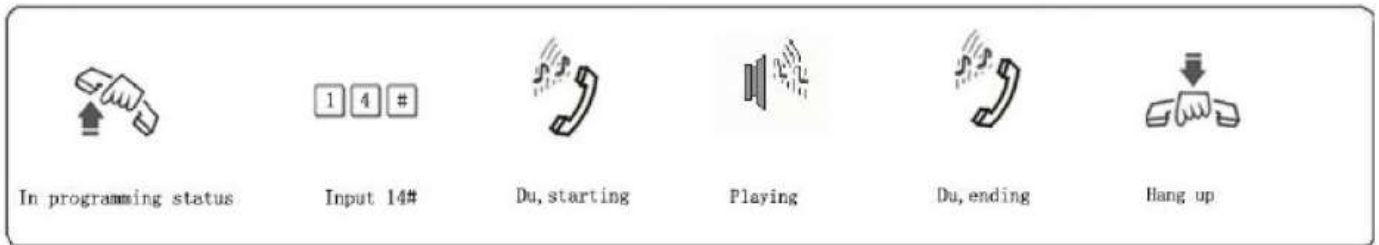

1.15 Καθορισμός εσωτερικής γραμμής χειριστή

Η μορφή της εντολής είναι 15N# όπου N ο αριθμός του εσωτερικού (από 1 έως 8)

Αν για παράδειγμα θέλετε να ορίσετε το 602 σαν τηλέφωνο χειριστή

Πληκτρολογήστε

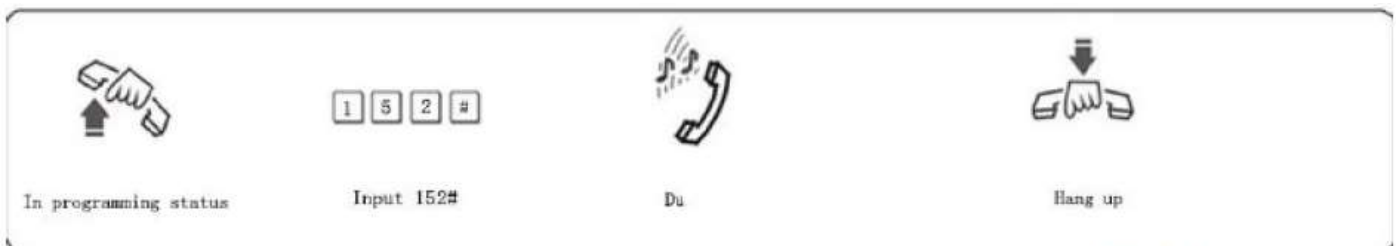

1.16 Καθορισμός εσωτερικών γραμμών που θα χτυπούν σε κατάσταση ημερήσιας λειτουργίας

Σημείωση: Από το εργοστάσιο το κέντρο έχει ρυθμιστεί ώστε σε εξωτερικές κλήσεις να χτυπούν τα 601 και 602.

Η μορφή της εντολής είναι για να καθορίσετε ποια εξωτερική θα χτυπά σε ποια εσωτερική γραμμή είναι 30MN0# όπου M ο αριθμός της εξωτερικής γραμμής και N ο αριθμός της εσωτερικής γραμμής (1 είναι το εσωτερικό 601, 2 το εσωτερικό 602κοκ).

1.17 Απενεργοποίηση των εσωτερικών που θα χτυπούν σε κλήση μιας εξωτερικής γραμμής.

Η μορφή της εντολής είναι για να απενεργοποιήσετε μια εσωτερική που θα χτυπά σε εισερχόμενη κλήση εξωτερική γραμμής είναι 30MN1# όπου M ο αριθμός της εξωτερικής γραμμής και N ο αριθμός της εσωτερικής γραμμής που δεν θα χτυπά (1 είναι το εσωτερικό 601, 2 το εσωτερικό 602κοκ).

1.18 Απενεργοποίηση όλων των εσωτερικών ώστε να μην χτυπούν από συγκεκριμένη εξωτερική γραμμή.

Για να ρυθμίσετε το κέντρο ώστε κανένα εσωτερικό να μην χτυπά όταν υπάρχει εισερχόμενη κλήση σε μια γραμμή η μορφή της εντολής είναι 30M#

όπου Μ ο αριθμός της εξωτερικής γραμμής.

1.19 Καθορισμός εσωτερικών γραμμών που θα χτυπούν σε κατάσταση νυχτερινής λειτουργίας

Σημείωση: Από το εργοστάσιο το κέντρο έχει ρυθμιστεί ώστε σε εξωτερικής κλήσεις να χτυπούν τα 601 και 602.

Η μορφή της εντολής είναι για να καθορίσετε ποια εξωτερική θα χτυπά σε ποια εσωτερική γραμμή είναι 31ΜΝ0# όπου Μ ο αριθμός της εξωτερικής γραμμής και Ν ο αριθμός της εσωτερικής γραμμής (1 είναι το εσωτερικό 601, 2 το εσωτερικό 602κκ).

1.20 Απενεργοποίηση των εσωτερικών που θα χτυπούν σε κλήση μιας εξωτερικής γραμμής.

Η μορφή της εντολής είναι για να απενεργοποιήσετε μια εσωτερική που θα χτυπά σε εισερχόμενη κλήση εξωτερική γραμμής είναι 31ΜΝ1# όπου Μ ο αριθμός της εξωτερικής γραμμής και Ν ο αριθμός της εσωτερικής γραμμής που δεν θα χτυπά (1 είναι το εσωτερικό 601, 2 το εσωτερικό 602κκ).

1.21 Απενεργοποίηση όλων των εσωτερικών ώστε να μην χτυπούν από συγκεκριμένη εξωτερική γραμμή.

Για να ρυθμίσετε το κέντρο ώστε κανένα εσωτερικό να μην χτυπά όταν υπάρχει εισερχόμενη κλήση σε μια γραμμή η μορφή της εντολής είναι 31Μ# όπου Μ ο αριθμός της εξωτερικής γραμμής.

1.22 Καθορισμός τρόπου λειτουργίας εισερχόμενης κλήσης (κουδονίσματος) των τηλεφώνων των χειριστών (πρέπει να έχει επιλεγθεί χειροκίνητη λειτουργία).

Αν το κέντρο έχει ρυθμιστεί ώστε να υπάρχουν περισσότερα από ένα τηλέφωνα χειριστών μπορείτε να επιλέξετε τον τρόπο που αυτά θα κουδουνίζουν οι επιλογές που έχετε είναι οι ακόλουθες:

380# Όλα τα εσωτερικά των χειριστών θα χτυπούν ταυτόχρονα.

381# Τα εσωτερικά τηλέφωνα θα χτυπούν διαδοχικά σε καθορισμένο διάστημα το κάθε ένα.

499ΤΤ# Καθορίζεται το διάστημα που θα χτυπά κάθε ένα εσωτερικό σε κυκλική λειτουργία. ΤΤ είναι η διάρκεια κουδουνίσματος σε δευτερόλεπτα και μπορεί να έχει τιμή από 01 έως 99 sec).

1.23 Τρόπος ειδοποίησης όταν όλες οι εσωτερικές γραμμές που έχουν οριστεί είναι κατειλημμένες και υπάρχει νέα εισερχόμενη κλήση.

Οι δυνατότητες προγραμματισμού και η λειτουργία της κάθε επιλογής περιγράφεται παρακάτω:

1880# Αν υπάρχει εισερχόμενη κλήση και όλα τα εσωτερικά είναι κατειλημμένα σε κάθε εσωτερικό θα ακούγεται ένα διακριτικός τόνος ειδοποίησης κάθε 5 δευτερόλεπτα.

1881# Αν υπάρχει εισερχόμενη κλήση και όλα τα εσωτερικά είναι κατειλημμένα το κέντρο θα σαρώνει διαρκώς της εσωτερικές γραμμές και θα περάσει την γραμμή την πρώτη ελεύθερη.

1882# Ενεργοποιείται ο τόνος ειδοποίησης που δηλώνει πως υπάρχει εισερχόμενη κλήση.

1883# Ενεργοποιείται ο τόνος ειδοποίησης που δηλώνει πως υπάρχει εισερχόμενη κλήση.

Αυτή η ρύθμιση ισχύει μόνο όταν το κέντρο είναι σε λειτουργία χειριστή.

1.24 Καθορισμός τρόπου λειτουργίας εισερχόμενης κλήσης

(κουδονίσματος) σε λειτουργία αυτόματης απάντησης ηχογραφημένου μηνύματος.

Το κέντρο μπορεί να παρέχει το ηχογραφημένο μήνυμα μόνο σε μια εισερχόμενη γραμμή κάθε φορά. Στην περίπτωση που υπάρχει δεύτερη εισερχόμενη γραμμή κατά την διάρκεια της εκφώνησης η δεύτερη εισερχόμενη γραμμή θα είναι σε αναμονή (εργοστασιακή ρύθμιση).

Η εντολή για την παραπάνω λειτουργία είναι 1540#

Αν επιθυμείτε η δεύτερη εισερχόμενη γραμμή αν συμπέσει χρονικά με την εκφώνηση του μηνύματος να περνά (χτυπά) στα εσωτερικά που έχετε ορίσει ως χειριστές πληκτρολογήστε την εντολή 1541#

1.25 Απόρριψη κλήσης σε λειτουργία αυτόματης απάντησης .

Από το εργοστάσιο το κέντρο είναι ρυθμισμένο έτσι ώστε αν ο καλών δεν πληκτρολογήσει κάποιο εσωτερικό η γραμμή να κλείνει μετά από 5 δευτερόλεπτα. Αυτή η λειτουργία ενεργοποιείται με την εντολή 160#

Αν επιθυμείτε η εισερχόμενη κλήση να μην απορρίπτεται όταν ο καλών δεν πληκτρολογήσει κανένα εσωτερικό αλλά η γραμμή να περνά στα τηλέφωνα

των χειριστών πληκτρολογήστε 161#

1.26 Επιλογές αν το εσωτερικό που επιλέγει ο καλών είναι κατειλημμένο (σε λειτουργία αυτόματης απάντησης)

Οι εντολές και δυνατότητες προγραμματισμού σε αυτή την περίπτωση είναι οι ακόλουθες:

165# Αν το εσωτερικό που έχει επιλεχθεί είναι κατειλημμένο η γραμμή θα κλείσει.

1650# Αν το εσωτερικό που έχει επιλεχθεί είναι κατειλημμένο η γραμμή θα μεταφερθεί στο τηλέφωνο του χειριστή.

1655# Αν το εσωτερικό που έχει επιλεχθεί είναι κατειλημμένο θα ακούγεται σε αυτό ένας τόνος ειδοποίησης πως υπάρχει γραμμή σε αναμονή.

Όλες οι παραπάνω λειτουργίες ενεργοποιούνται μόνο όταν έχει επιλεχθεί η λειτουργία αυτόματης απάντησης με ENA ηχογραφημένο μήνυμα.

1.27 Επιλογές αν το εσωτερικό που επιλέγει ο καλών δεν απαντά (σε λειτουργία αυτόματης απάντησης)

Οι εντολές και δυνατότητες προγραμματισμού σε αυτή την περίπτωση είναι οι ακόλουθες:

166# Αν το εσωτερικό που έχει επιλεχθεί δεν απαντά η γραμμή θα κλείσει.

1660# Αν το εσωτερικό που έχει επιλεχθεί δεν απαντά η γραμμή θα μεταφερθεί στο τηλέφωνο του χειριστή.

Όλες οι παραπάνω λειτουργίες ενεργοποιούνται μόνο όταν έχει επιλεχθεί η λειτουργία αυτόματης απάντησης με ENA ηχογραφημένο μήνυμα.

1.28 Πρόσθεση προθέματος (μηδενικών) προκειμένου να λειτουργεί η αναγνώριση κλήσης μεταξύ των εσωτερικών γραμμών (μια εσωτερική να καλεί μια άλλη)

Σε αρκετές τηλεφωνικές συσκευές για να λειτουργήσει η αναγνώριση κλήσης θα πρέπει ο αριθμός κλήσης να έχει τουλάχιστον τέσσερα ψηφία, με την εντολή 180KK# (όπου KK τα ψηφία που επιθυμείτε, από το εργοστάσιο είναι 00) μπορείτε να προσθέσετε 2 επιπλέον ψηφία.

Για να αφαιρέσετε τα 2 ψηφία που έχετε ορίσει ως πρόθεμα πληκτρολογήστε 180#

1.29 Τρόπος επιλογής εξωτερικών γραμμών (επιλογή εξωτερικής

γραμμής πληκτρολογώντας το 9).

Για να προγραμματίσετε το κέντρο ώστε πρώτα κάθε εσωτερικό να πιέζει το 9 προκειμένου να κάνει μια εξωτερική κλήση η εντολή προγραμματισμού είναι 21#.

Αν θέλετε μόνο συγκεκριμένα εσωτερικά να χρειάζεται να πληκτρολογούν το 9 για να κάνουν εξωτερική κλήση πληκτρολογήστε

2N1# όπου N (το 601 αντιστοιχεί στο 1, το 602 αντιστοιχεί στο 2 κοκ) το εσωτερικό τηλέφωνο το οποίο θα πρέπει να πληκτρολογεί το 9 προκειμένου να κάνει εξωτερική κλήση.

Αν για παράδειγμα θέλετε το εσωτερικό 608 να πληκτρολογεί πρώτα το 9 προκειμένου να κάνει εξωτερική κλήση πληκτρολογήστε

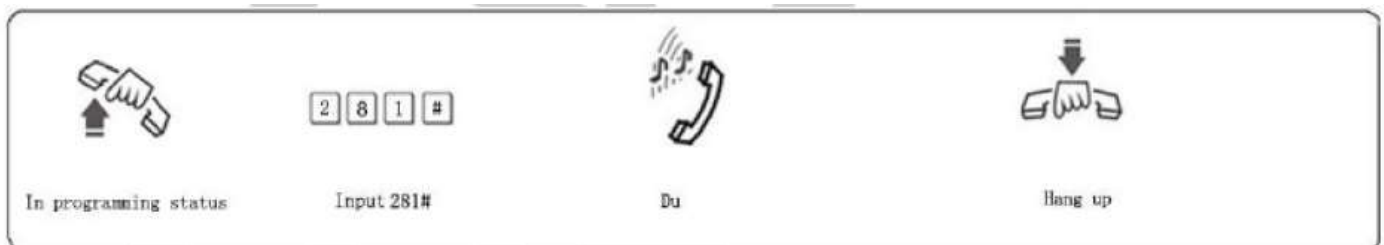

1.30 Τρόπος επιλογής εξωτερικών γραμμών (άμεση επιλογή)

Για να προγραμματιστεί το κέντρο ώστε να καλείται άμεσα από ένα εσωτερικό εξωτερική γραμμή πληκτρολογήστε 20#

Αν θέλετε μόνο συγκεκριμένα εσωτερικά να κάνουν άμεσα εξωτερική κλήση πληκτρολογήστε

2N1# όπου N (το 601 αντιστοιχεί στο 1, το 602 αντιστοιχεί στο 2 κοκ) το εσωτερικό τηλέφωνο το οποίο θα μπορεί να κάνει άμεσα εξωτερική κλήση.

Αν για παράδειγμα θέλετε το εσωτερικό 608 να πληκτρολογεί πρώτα το 9 προκειμένου να κάνει εξωτερική κλήση πληκτρολογήστε



Σημείωση Τα εσωτερικά που είναι προγραμματισμένα να κάνουν άμεσα εξωτερική κλήση για να κάνουν μια κλήση ενδοεπικοινωνίας θα πρέπει μόλις σηκώσετε το ακουστικό να πιέσετε * και το εσωτερικό που θέλετε να

καλέσετε.

1.31 Χρονικός περιορισμός εξωτερικών κλήσεων

Αν θέλετε να επιβάλετε χρονικό περιορισμό στην διάρκεια των εξερχομένων κλήσεων πληκτρολογήστε 6NTT# όπου N ο αριθμός του εσωτερικού που θέλετε να επιβάλετε τον χρονικό περιορισμό και TT η χρονική διάρκεια σε λεπτά (από 1 έως 99)

Αν για παράδειγμα θέλετε να ορίσετε μέγιστη διάρκεια εξερχόμενης κλήσης 8 λεπτά στο εσωτερικό 604 πληκτρολογήστε

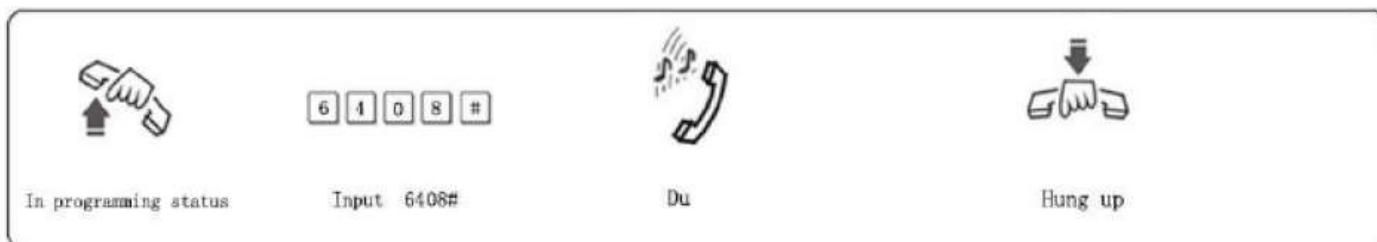

Για να απενεργοποιήσετε τον χρονικό περιορισμό κλήσεων σε ένα κινητό πληκτρολογήστε 6N00# όπου N ο αριθμός του εσωτερικού που θέλετε να επιβάλετε τον χρονικό περιορισμό.

1.32 Αλλαγή αριθμοδότησης εσωτερικών τηλεφώνων

Για να αλλάξετε τον αριθμό ενός ή περισσότερων εσωτερικών τηλεφώνων η μορφή της εντολής είναι 9Nabcd# όπου N ο αριθμός και abcd ο νέος αριθμός που θέλετε δώσετε στο εσωτερικό. Το νέο εσωτερικό μπορεί να έχει από 1 έως 4 ψηφία και κανένα εσωτερικό δεν μπορεί να έχει τον ίδιο αριθμό με κάποιον άλλο.

Αν για παράδειγμα θέλετε να αλλάξετε τον αριθμό του 608 σε 806

Πληκτρολογήστε

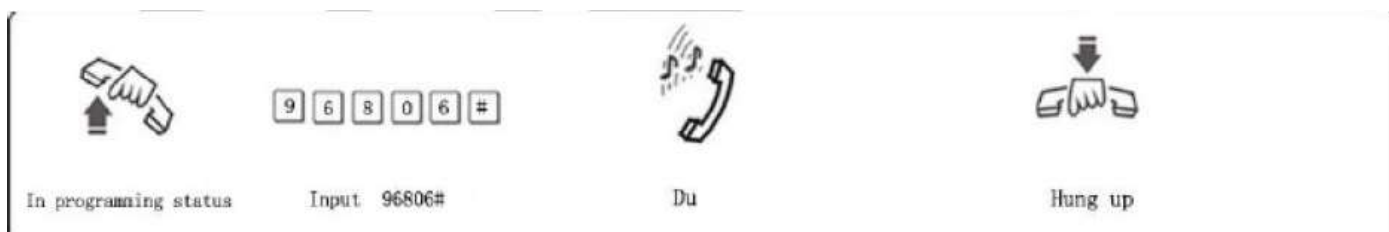

1.33 Αποκατάσταση αρχικής αριθμοδότησης

Για να αποκαταστήσετε την αριθμοδότηση που έχει οριστεί από το εργοστάσιο πληκτρολογήστε 9000#

1.34 Διάρκεια κουδουνίσματος, μεταφοράς και συγκράτησης

Διάρκεια κουδουνίσματος εσωτερική κλήσης

Αν από ένα εσωτερικό καλείται ένα άλλο εσωτερικό η διάρκεια κουδουνίσματος μπορεί να οριστεί με την εντολή 494 TT # όπου TT η διάρκεια κουδουνίσματος σε δευτερόλεπτα (από 1 έως 99) από το εργοστάσιο η διάρκεια έχει οριστεί σε 30sec.

Διάρκεια κουδουνίσματος από εξωτερική κλήση

Σε λειτουργία αυτόματης απάντησης με ηχογραφημένο μήνυμα, αν από μια εξωτερική γραμμή καλείται ένα εσωτερικό ή μεταφέρεται η κλήση σε ένα άλλο εσωτερικό η διάρκεια κουδουνίσματος μπορεί να οριστεί με την εντολή 496 TT # όπου TT η διάρκεια κουδουνίσματος σε δευτερόλεπτα (από 1 έως 99) από το εργοστάσιο η διάρκεια έχει οριστεί σε 25sec.

Χρόνος μεταγωγής αναπάντητης κλήσης σε άλλο εσωτερικό

Αν το εσωτερικό που έχει επιλέξει ο καλών από εξωτερική γραμμή δεν απαντήσει μέσα σε καθορισμένο διάστημα η κλήση θα μεταφερθεί σε άλλο εσωτερικό.

Το χρονικό διάστημα σε αυτή την περίπτωση καθορίζεται με την εντολή 184TT#

όπου TT η διάρκεια κουδουνίσματος σε δευτερόλεπτα (από 1 έως 99) στην εσωτερική γραμμή που δεν απαντά. Από το εργοστάσιο η διάρκεια έχει οριστεί σε 20sec.

Χρόνος θέσης σε αναμονή εξωτερικής γραμμής

Ο χρόνος αναμονής που μπορεί ένα εσωτερικό να βάλει σε αναμονής μια εξωτερική γραμμή καθορίζεται από την εντολή

186TT#

όπου TT η διάρκεια θέσης αναμονής σε δεκάδες δευτερόλεπτα (από 1 έως 99) στην εσωτερική γραμμή που δεν απαντά. Για παράδειγμα αν ορίσετε TT=12 η διάρκεια αναμονής θα είναι 120sec.

Λειτουργίες μεταφοράς κλήσης

Όταν μεταφέρετε με πίεση του ακκίστρου μια εξωτερική γραμμή από ένα εσωτερικό σε ένα άλλο εσωτερικό τηλέφωνο οι δυνατότητες προγραμματισμού περιγράφονται παρακάτω:

1530#

Αν μετά το ανοιγοκλείσιμο του ακκίστρου του εσωτερικού ο χειριστής δεν

πληκτρολογήσει το εσωτερικό που θέλει να μεταφερθεί η γραμμή ή αν πληκτρολογήσει λάθος νούμερο η εξωτερική γραμμή θα επιστρέψει στο εσωτερικό.

1531# (εργοστασιακή ρύθμιση)

Αν μετά το ανοιγοκλείσιμο του αγκίστρου του εσωτερικού ο χειριστής δεν πληκτρολογήσει το εσωτερικό η εξωτερική γραμμή θα μπει σε αναμονή και μπορεί να επανέλθει στο εσωτερικό με εκ νέου ανοιγοκλείσιμο του άγκιστρου.

Αν το εσωτερικό πληκτρολογήσει λανθασμένο νούμερο ή αν το εσωτερικό που μεταφέρεται η κλήση είναι κατειλημμένο θα ακουστούν 10 ηχητικοί τόνοι και η γραμμή μπορεί να επανέλθει πάλι με ανοιγοκλείσιμο του αγκίστρου.

Αν το εσωτερικό που έχει κληθεί από μεταφορά εξωτερικής γραμμή δεν απαντά οι δυνατότητες που υπάρχουν είναι οι ακόλουθες

162# Η γραμμή θα καλέσει πάλι το αρχικό εσωτερικό

163 # Η γραμμή θα κλείσει (ο καλών θα πρέπει να ξανακαλέσει).

1.35 Μεταφορά γραμμών σε περίπτωση διακοπής ρεύματος

170# Οι εξωτερικές γραμμές δεν θα μεταφέρονται σε εσωτερικά σε περίπτωση διακοπής.

171# (εργοστασιακή ρύθμιση) Οι εξωτερικές γραμμές θα μεταφέρονται στα εσωτερικά σε περίπτωση διακοπής.

1.36 Ομαδοποίηση εσωτερικών γραμμών

Οι εσωτερικές γραμμές μπορεί να ομαδοποιηθούν σε 2 λειτουργικές ομάδες.

990abcd# όπου abcd τα τηλέφωνα που θα απαρτίζουν την ομάδα, ορίζεται την πρώτη ομάδα εσωτερικών τηλεφώνων.

991abcd# abcd τα τηλέφωνα που θα απαρτίζουν την δεύτερη ομάδα, ορίζεται την δεύτερη ομάδα εσωτερικών τηλεφώνων.

Προσοχή κανένα εσωτερικό τηλέφωνο δεν μπορεί να ανήκει και στις δυο ομάδες.

Πρόσθεση εσωτερικών σε μια ομάδα

Για να προσθέσετε αριθμούς εσωτερικών στην πρώτη ομάδα πληκτρολογήστε

390 N1,N2.....Nt όπου N οι αριθμοί των εσωτερικών που θέλετε να προσθέσετε στην πρώτη ομάδα (τα εσωτερικά αντιστοιχούν στις θύρες 1 έως 8 που συνδέονται)

Για να διαγράψετε όλα τα τηλέφωνα της πρώτης ομάδας πληκτρολογήστε

390#

Για να προσθέσετε αριθμούς εσωτερικών στην δεύτερη ομάδα

πληκτρολογήστε

390 N1,N2.....Nt όπου N οι αριθμοί των εσωτερικών που θέλετε να

προσθέσετε στην πρώτη ομάδα (τα εσωτερικά αντιστοιχούν στις θύρες 1 έως

8 που συνδέονται)

Για να διαγράψετε όλα τα τηλέφωνα της πρώτης ομάδας πληκτρολογήστε

391#

1.37 Τρόπος λειτουργίας των εσωτερικών τηλεφώνων που έχουν ομαδοποιηθεί.

Λειτουργία συνάντησης

Τα εσωτερικά τηλέφωνα που ανήκουν σε μια ομάδα μπορεί να μπουν σε λειτουργία συνάντησης, σε αυτή τη λειτουργία αν ένα εσωτερικό καλέσει οποιοδήποτε από τα εσωτερικά της ομάδας θα χτυπούν όλα τα εσωτερικά της ομάδας, αν απαντήσει ένα εσωτερικό τα υπόλοιπα θα εξακολουθήσουν να χτυπούν και οποιοδήποτε τηλέφωνο θα μπορεί να μιλά ταυτόχρονα με τον καλών.

Για να ενεργοποιηθεί η λειτουργία συνάντησης πληκτρολογήστε 168#

2. Κανονική λειτουργία (χειρισμοί απάντησης, κλήσης εσωτερικών, εκτροπής κλπ)

Σε κανονική λειτουργία αν ένα εσωτερικό καλέσει οποιοδήποτε τηλέφωνο που ανήκει στην ομάδα οποιοδήποτε τηλέφωνο της ομάδας και αν απαντήσει θα σταματήσουν να χτυπούν τα υπόλοιπα.

Για να ορίσετε κανονική λειτουργία στα τηλέφωνα που ανήκουν στην ομάδα πληκτρολογήστε 169# (εργοστασιακή ρύθμιση)

2.1 Επιλογή χειροκίνητης ή αυτόματης λειτουργίας

Για να βάλετε το κέντρο σε χειροκίνητη λειτουργία (οι εξωτερικές γραμμές θα χτυπούν στα καθορισμένα τηλέφωνα χειριστών) πληκτρολογήστε #20#

Για να βάλετε το κέντρο σε αυτόματη λειτουργία (οι καλούντες θα ακούν το ηχογραφημένο απαντητικό μήνυμα) πληκτρολογήστε #21#

Οι λειτουργίες αυτές μπορεί να ενεργοποιηθούν χωρίς η συσκευή να είναι σε κατάσταση προγραμματισμού χρησιμοποιώντας ένα από τα εσωτερικά

601,60,603, 604.

Αν το κέντρο έχει προγραμματιστεί ώστε να επιλέγετε άμεσα εξωτερική γραμμή πληκτρολογήστε *#20# για χειροκίνητη λειτουργία ή αντίστοιχα *#21# για αυτόματη λειτουργία.

2.2 Εκτροπή κλήσεων σε εσωτερικά τηλέφωνα

Από τα εσωτερικά που έχουν δυνατότητα προγραμματισμού της συσκευής μπορείτε να ορίσετε λειτουργίες εκτροπής προς τις εσωτερικές γραμμές του τηλεφωνικού κέντρου.

Πληκτρολογώντας #26Nabcd η κλήση από το εσωτερικό N θα εκτρέπεται πάντα το εσωτερικό abcd. (όπου N είναι ο αριθμός του εσωτερικού από 1 -8 και abcd ο αριθμός του εσωτερικού από 601-608)

Πληκτρολογώντας #26N# θα καταργηθεί η εκτροπή κλήσης που έχετε ορίσει για το εσωτερικό N

Πληκτρολογώντας #26# θα καταργηθούν όλες οι εκτροπές κλήσης που έχετε ορίσει για όλα τα εσωτερικά.

Πληκτρολογώντας #27Nabcd όταν το εσωτερικό N είναι κατειλημμένο ή δεν απαντά μέσα σε 30 δευτερόλεπτα η κλήση από το εσωτερικό N θα εκτρέπεται στο εσωτερικό abcd.

Πληκτρολογώντας #27# θα καταργηθεί η εκτροπή κλήσης που έχετε ορίσει για το εσωτερικό N, όταν αυτό δεν απαντά ή είναι κατειλημμένο.

Πληκτρολογώντας #27# θα καταργηθούν όλες οι εκτροπές κλήσης που έχετε ορίσει για όλα τα εσωτερικά (όταν αυτά δεν απαντούν ή είναι κατειλημμένα).

Πληκτρολογώντας #25# καταργούνται όλες οι εκτροπές κλήσεων που έχουν οριστεί.

2.3 Διενέργεια εξωτερικών κλήσεων

Από τις εσωτερικές γραμμές μπορεί να διενεργηθούν εξωτερικές κλήσεις με τους ακόλουθους τρόπους:

1. Αν το κέντρο είναι προγραμματισμένο να δίνει άμεσα εξωτερική γραμμή σε οποιοδήποτε εσωτερικό σηκώνοντας το εσωτερικό τηλέφωνο και ακούγοντας τον τόνο αναμονής του δικτύου καλείτε το τηλέφωνο που επιθυμείτε.
2. Αν το κέντρο είναι προγραμματισμένο ώστε να δίνει εξωτερική γραμμή

πληκτρολογώντας 9 τότε σηκώνοντας οποιοδήποτε εσωτερικό
πληκτρολογείτε 9 και όταν ακούσετε τον τόνο αναμονής του
τηλεφωνικού δικτύου πληκτρολογείτε το τηλέφωνο που επιθυμείτε.

3. Κλήση με χρήση συγκεκριμένης εξωτερικής γραμμής (η λειτουργία δεν
είναι διαθέσιμη στο MS-108)

Αν το κέντρο έχει ρυθμιστεί σε λειτουργία έμμεσης κλήσης εξωτερικών
γραμμών για να καλέσετε από μια συγκεκριμένη εξωτερική γραμμή
πληκτρολογήστε #1M όπου M η εξωτερική γραμμή που επιλέγετε για την
διενέργεια κλήσης. Αν για παράδειγμα θέλετε να κάνετε εξωτερική κλήση
μέσω της γραμμής 3 πληκτρολογήστε



Pick up EXT



Input #13



Hear C.O. line dialing tone

Αν το κέντρο είναι ρυθμισμένο σε λειτουργία άμεσης κλήσης πληκτρολογήστε

*#1M

4. Αυτόματη λήψη εξωτερική γραμμής αν η εξωτερικές γραμμές είναι
κατειλημμένες

Αν οι εξωτερικές γραμμές είναι κατειλημμένες πληκτρολογώντας #0 και
κλείνοντας το εσωτερικό σας μόλις ελευθερωθεί μια εξωτερική γραμμή θα
χτυπήσει στο εσωτερικό σας.

2.4 Μεταφορά μιας γραμμής που έχετε καλέσει

Από το εσωτερικό που έχετε καλέσει την εξωτερική γραμμή πιέστε και αφήστε
το άγκιστρο και στην συνέχεια πληκτρολογήστε τον αριθμό του εσωτερικού
στον οποίο θέλετε να μεταφερθεί η γραμμή.

Η πίεση-άφεση του άγκιστρου πρέπει να γίνει μέσα σε 5 δευτερόλεπτα από
την ολοκλήρωση της κλήσης, αν καθυστερήσει απλά θα κλείσει η γραμμή.

Τι εσωτερικό στο οποίο θα μεταφερθεί η κλήση θα πρέπει να έχει κληθεί μέσα
σε 10 δευτερόλεπτα.

2.5 Επικοινωνία μεταξύ δύο εσωτερικών γραμμών

Αν το κέντρο έχει ρυθμιστεί σε λειτουργία έμμεσης κλήσης εξωτερικών

γραμμών από το εσωτερικό που χρησιμοποιείτε καλέστε τον αριθμό που εσωτερικού που επιθυμείτε.

Αν το κέντρο έχει ρυθμιστεί σε λειτουργία άμεση κλήσης εξωτερικών γραμμών

από το εσωτερικό που χρησιμοποιείτε πιέστε πρώτα * και στην συνέχεια καλέστε τον αριθμό που εσωτερικού που επιθυμείτε.

2.6 Απάντηση κλήσης

Απάντηση σε εισερχόμενες κλήσεις από εξωτερικές γραμμές

Από το εργοστάσιο έχει οριστεί πως μια εισερχόμενη εξωτερική γραμμή χτυπά στα εσωτερικά 601 και 602 που έχουν οριστεί ως τηλέφωνα χειριστών-γραμματείας.

Απάντηση σε εισερχόμενες κλήσεις σε λειτουργία αυτόματης

απάντησης

Αν το τηλεφωνικό κέντρο έχει ρυθμιστεί και έχουν ηχογραφηθεί αντίστοιχα 3 μηνύματα ο καλών θα ακούει τα αντίστοιχα μηνύματα

A. Το αρχικό μήνυμα (π.χ «Έχετε καλέσει την εταιρία e-anagnostou.gr για παραγγελίες πιέστε 1 , για λογιστήριο πιέστε 2)

B. Σε περίπτωση που η γραμμή είναι κατειλημμένη το μήνυμα που δηλώνει πως η γραμμής είναι κατειλημμένη.

C. Σε περίπτωση που η γραμμή δεν απαντά αντίστοιχο μήνυμα.

Για να λειτουργεί με επιτυχία η λειτουργία αυτόματης απάντησης θα πρέπει προηγουμένως:

Να έχετε επιλέξει την λειτουργία αυτόματης απάντησης XXXXX

Να έχετε επιλέξει την δημιουργία 3 μηνυμάτων XXXXXX

Να έχετε επιλέξει ή απενεργοποίηση την λειτουργία γρήγορης κλήσης εσωτερικού (π.χ ο καλών για να καλεί το εσωτερικό 601 να πιέζει μόνο το 1).

2.7 Απάντηση σε εισερχόμενη γραμμή που χτυπά σε άλλο τηλέφωνο

Αν το κέντρο έχει ρυθμιστεί σε λειτουργία έμμεσης κλήσης εξωτερικής γραμμής πληκτρολογώντας από ένα εσωτερικό #9 παίρνετε την γραμμή που χτυπά σε ένα άλλο εσωτερικό του κέντρου. Για την ίδια λειτουργία αν το κέντρο έχει ρυθμιστεί σε λειτουργία άμεσης κλήσης εξωτερική γραμμής πρέπει να πληκτρολογήσετε *#9.

Αν θέλετε να απαντήσετε σε μια γραμμή που χτυπά σε συγκεκριμένη εξωτερική γραμμή πληκτρολογήστε #3 + ΑΡΙΘΜΟ ΕΣΩΤΕΡΙΚΟΥ ΠΟΥ ΧΤΥΠΑ.

2.8 Θέση σε αναμονή μιας εξωτερικής γραμμής (Δεν ισχύει για το MS-108)

Για να βάλετε μια γραμμή σε αναμονή ανοιγοκλείστε το άγκιστρο και πιέστε ## για να πάρετε πίσω μια γραμμή που είναι σε αναμονή πληκτρολογήστε *#9.

2.9 Μεταφορά εξωτερικής γραμμής σε άλλο εσωτερικό

Για να μεταφέρετε μια εισερχόμενη κλήση που έχει απαντηθεί ανοιγοκλείστε το άγκιστρο και πληκτρολογήστε τον αριθμό του εσωτερικού στο οποίο θέλετε να μεταφερθεί η κλήση.

2.10 Μεταφορά κλήση σε ομάδα εσωτερικών

Για να μεταφέρετε μια εισερχόμενη κλήση που έχει απαντηθεί σε μια ομάδα ανοιγοκλείστε το άγκιστρο και πληκτρολογήστε την ομάδα εσωτερικών. Όλα τα τηλέφωνα που ανήκουν στην ομάδα θα χτυπούνε ταυτόχρονα.

2.11 Απάντηση σε δεύτερη κλήση κατά την διάρκεια συνομιλίας (η λειτουργία αυτή δεν είναι διαθέσιμη στο MS-108)

Αν κατά την διάρκεια μια συνομιλία υπάρχει και άλλη κλήση στο εσωτερικό θα ακουστεί σε αυτό ένας τόνος ειδοποίησης πιέζοντας #9 θα απαντήσετε στην δεύτερη γραμμή και η πρώτη γραμμή θα μπει σε αναμονή, πιέζοντας πάλι #9 μπορείτε να πάρετε την αρχική γραμμή.

2.12 Εκτροπή κλήσης σε εξωτερική γραμμή

Το τηλεφωνικό κέντρο μπορεί να εκτρέπει μια εισερχόμενη κλήση σε ένα άλλο αριθμό τηλεφώνου για να γίνει αυτό πληκτρολογήστε #81* ABCDEF# όπου ABCDEF ο αριθμός του τηλεφώνου στον οποίο θέλετε να εκτρέπετε η κλήση.

Για να ακυρώσετε την εκτροπή κλήσης σε εξωτερική γραμμή πληκτρολογήστε #81#.

2.13 Εκτροπή κλήσης μόνο όταν η εσωτερική γραμμή είναι κατειλημμένη ή δεν απαντά

Σημαντική σημείωση πριν ενεργοποιήσετε αυτή τη λειτουργία χρησιμοποιήστε τις εντολές #81# , #82# , #80.

Για να ενεργοποιήσετε την εκτροπή κλήσης σε ένα εσωτερικό πληκτρολογήστε #82 abcd όπου abcd το εσωτερικό στο οποίο θα εκτρέπεται η κλήση.

Για να ενεργοποιήσετε την εκτροπή κλήσης σε ένα εξωτερικό τηλέφωνο πληκτρολογήστε #82 * ABCDEF# όπου ABCDEF ο αριθμός του τηλεφώνου στον οποίο θέλετε να εκτρέπετε η κλήση.

Για να καταργήσετε την εκτροπή κλήσης πληκτρολογήστε #82#

Σημείωση αν το κέντρο είναι προγραμματισμένο σε λειτουργία έμμεσης κλήσης η μορφή των εντολών πρέπει να είναι αντίστοιχα

*#82 abcd, #82 * ABCDEF# και *#82# αντίστοιχα.

2.14 Ορισμός χρονικής διάρκειας συνομιλίας σε εκτρεπόμενη κλήση

Σε περίπτωση που σε ένα εσωτερικό έχετε ενεργοποιήσει την εκτροπή κλήση προς μια εξωτερική γραμμή μπορείτε να ορίσετε την μέγιστη χρονική διάρκεια που θα μπορεί να διαρκεί η συνομιλία.

Η μορφή της εντολής για να ορίσετε την μέγιστη διάρκεια είναι #84TT όπου TT η χρονική διάρκεια σε δεκάδες sec. Από το εργοστάσιο έχει οριστεί διάρκεια 90sec.

2.15 Ένδειξη αριθμού εσωτερικού

Από ένα εσωτερικό αν πληκτρολογήσετε #62 και το κλείσετε αυτό θα κουδουνίσει και στην οθόνη του θα εμφανιστεί ο αριθμός της θύρας που είναι συνδεδεμένο και ο αριθμός του εσωτερικού που έχει στο σύστημα.

2.16 Παρακολούθηση εξωτερικής γραμμής κατά προτεραιότητα

Το εσωτερικό 601 μπορεί να παρεμβληθεί σε συνομιλία μιας εξωτερικής γραμμής με ένα εσωτερικό πληκτρολογώντας #7M όπου M ο αριθμός της εξωτερικής γραμμής που θα γίνει η συνακρόαση.

Σημείωση: Η παρακολούθηση ιδιωτικών συνομιλιών είναι παράνομη και οι συνέπειες τέτοιων πράξεων επιβαρύνουν τον χρήστη που τις ενεργοποιεί.

2.17 Ενεργοποίηση άμεσης κλήσης γραμματείας

Αν θέλετε από κάθε εσωτερικό πληκτρολογώντας 0 να καλείται την γραμματεία πληκτρολογήστε 1520#.

Για να απενεργοποιήσετε αυτή τη λειτουργία πληκτρολογήστε 1521#.

2.18 Ένδειξη μην ενοχλείτε

Αν θέλετε να απαγορέψετε τις εισερχόμενες κλήσεις στο εσωτερικό σας πληκτρολογήστε #83.

Η ρύθμιση αυτή απενεργοποιείται την πρώτη φορά που θα σηκώσετε το ακουστικό της συσκευής.

2.19 Διαγραφή όλων των ρυθμίσεων που αφορούν ένα εσωτερικό.

Από το εσωτερικό τηλέφωνο από το οποίο θέλετε να διαγράψετε όλες τις ρυθμίσεις πληκτρολογήστε #80.

2.20 Κλήση όλων των εσωτερικών

Για να καλέσετε όλα τα εσωτερικά από μια συσκευή πληκτρολογήστε #88.

2.21 Εντολή ανοίγματος πόρτας

Από οποιοδήποτε εσωτερικό πληκτρολογώντας #19 δίνεται εντολή ανοίγματος πόρτας.

Αν το κέντρο είναι ρυθμισμένο σε άμεση επιλογή εξωτερικής γραμμής θα πρέπει να πληκτρολογήσετε *#19

Καθαρισμός συσκευής

Το περίβλημα της συσκευής μπορεί να καθαρίζεται μόνο με ένα μαλακό πανί ελάχιστα υγραμένο. Σε καμία περίπτωση μην χρησιμοποιείτε χημικά υγρά, σπρέι ή διαλύτες για τον καθαρισμό του περιβλήματος της συσκευής.

Προσοχή στο εσωτερικό της συσκευής δεν υπάρχουν εξαρτήματα που μπορεί να συντηρηθούν-επισκευαστούν από τον χρήστη. Σε καμία περίπτωση μην ανοίγετε το κάλυμμα της συσκευής.

Δήλωση Συμμόρφωσης

Με την παρούσα δηλώνεται πως τα τηλεφωνικά κέντρα της σειράς MS συμμορφώνονται πλήρως ως προς τις απαιτήσεις και τις λουπές διατάξεις της Οδηγίας Χαμηλής Τάσης (LVD) 2006/95/EC και της οδηγίας Ηλεκτρομαγνητικής συμβατότητας (EMC) 2004/108/EC και φέρουν την σήμανση CE. Αντίγραφο της δήλωσης συμμόρφωσης είναι διαθέσιμο

Για πληροφορίες και τεχνική υποστήριξη μπορείτε να καλείτε το τηλ.κέντρο της εταιρίας μας 210 9014260 ή να στείλετε e-mail στο info@e-anagnostou.gr

τηλ.κέντρο 210 9014260